

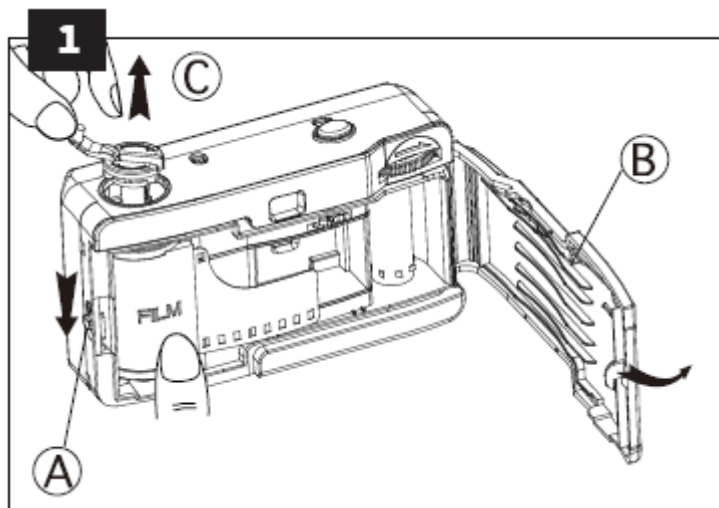

Produs: 603000 / 603001 / 603002



Manual de utilizare
Cameră foto analogă pentru filme de 35 mm



Apăsați clapeta A în direcția săgeții și deschideți clapeta B. Ridicați roțița de derulare a filmului C și introduceți un film nou în camera filmului.

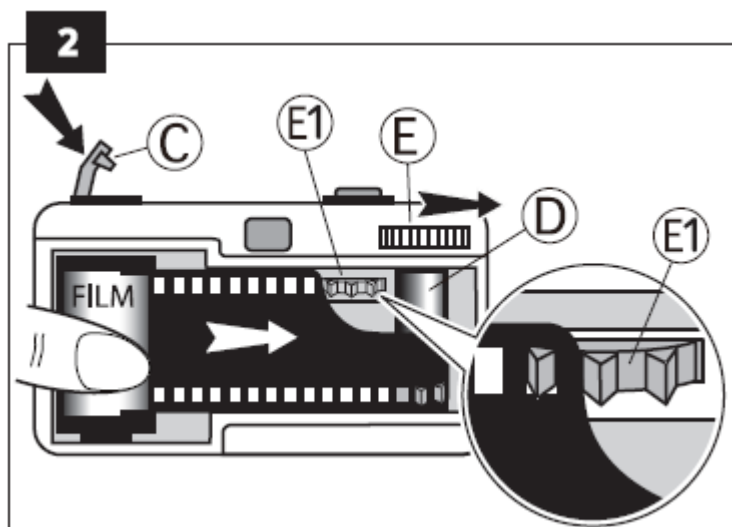

Împingeți roțița de derulare C înapoi în poziția sa inițială. Acum țineți cartușul de film permanent apăsat ușor cu degetul mare stâng, scoateți puțin banda de film din cartuș cu mâna dreaptă și puneți-o pe rola de film D. Acum răsuciți ruloul de transport E de mai multe ori în direcția săgeții până când banda de film se fixează în ruloul superior E1 și rola de film D trage filmul. Ridicați degetul mare stâng de pe cartușul de film nu înainte de acest moment.

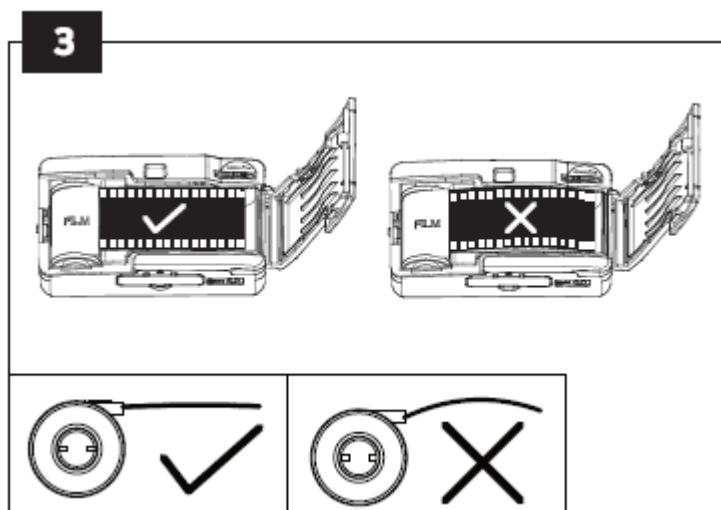

Asigurați-vă că filmul este întins pe centrul camerei și închideți clapeta.

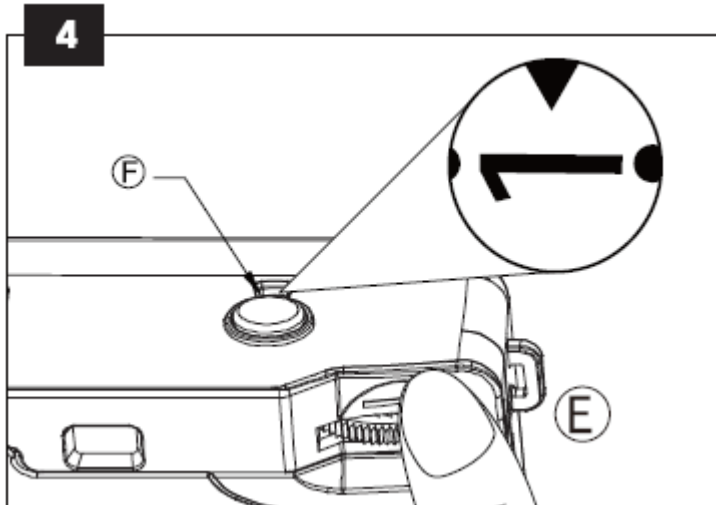

Răsuciți ruloul de transport E până când se fixează în poziție. Apoi apăsați butonul de declanșare al obturatorului. Repetați până când contorul de film F afișează „1”. Aparatul foto este acum gata să facă fotografii.

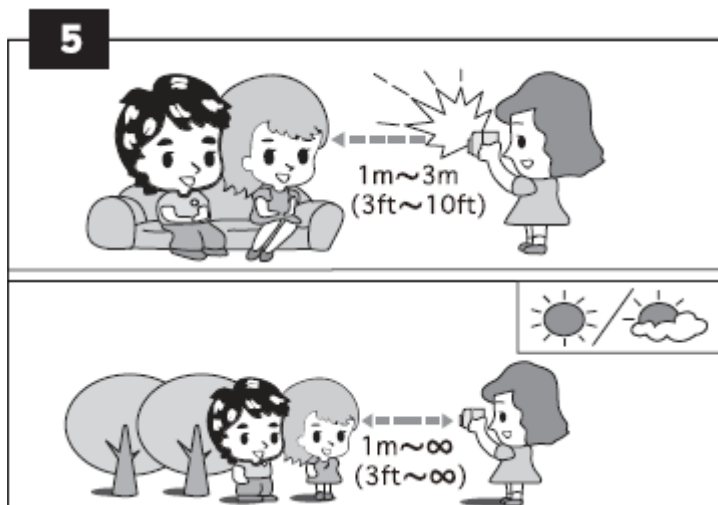

Cele mai bune rezultate sunt obținute la soare sau pe vreme ușor înnorată. Păstrați o distanță de cel puțin 1 metru față de subiectul care urmează să fie fotografiat și evitați lumina directă a soarelui în obiectivul aparatului foto. Pe vreme înnorată sau când fotografiați în interior, vă rugăm să folosiți blițul.

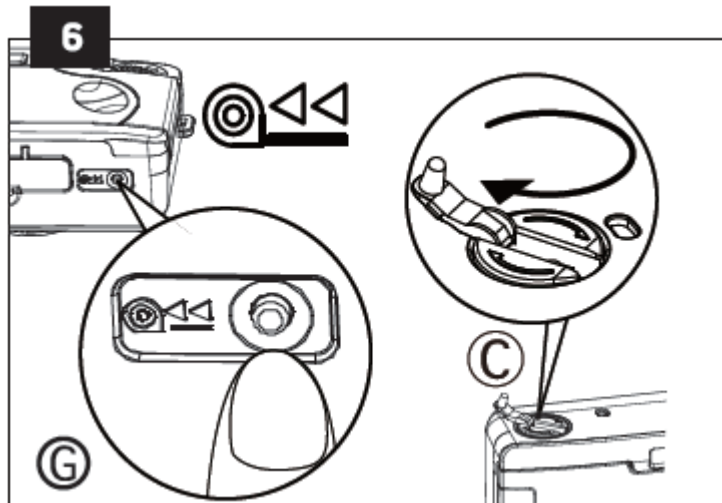

După ce au fost făcute toate fotografiile, apăsați butonul G de pe partea inferioară a aparatului foto. Răsuciți roțița de derulare a filmului C în sensul acelor de ceasornic până când tot filmul a fost derulat înapoi în cartuș.

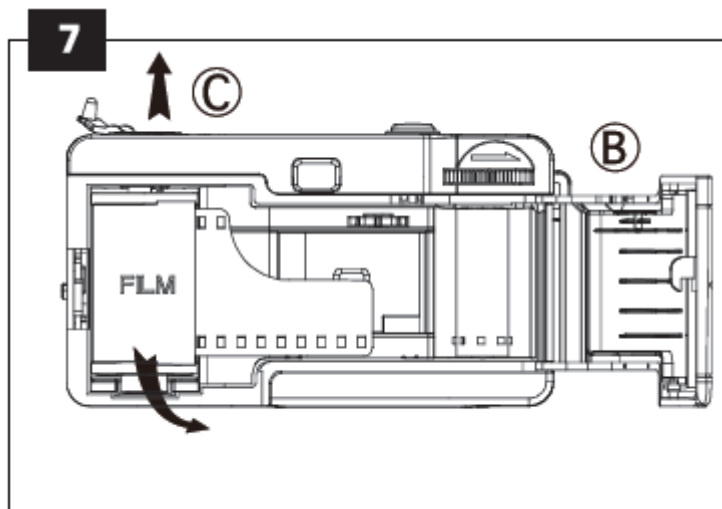

Apoi deschideți clapeta B și ridicați roțița de derulare C. Acum puteți scoate filmul și îl puteți da spre dezvoltare.

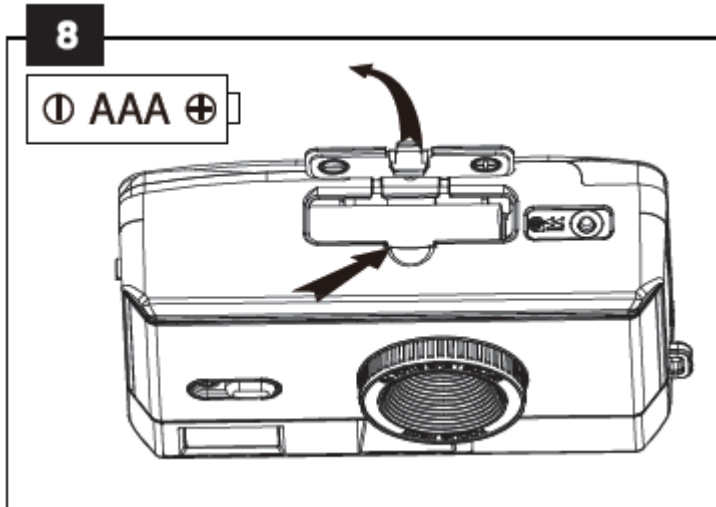

Introducerea bateriei. Deschideți carcasa bateriei de pe partea inferioară în direcția săgeții. Introduceți 1x baterie alcalină AAA.



Pornirea blițului. Glisați comutatorul blițului spre dreapta. Aparatul foto este pregătit să utilizeze blițul atunci când LED-ul indicator al blițului de pe panoul superior devine roșu.



După punerea în aplicare a Directivei europene 2012 / 19 / UE și 2006 / 66 / CE în sistemul juridic național, se aplică următoarele: dispozitivele electrice și electronice, precum și bateriile nu trebuie eliminate împreună cu deșeurile menajere. Consumatorii sunt obligați prin lege să returneze dispozitivele electrice și electronice, precum și bateriile la sfârșitul duratei lor de viață la punctele publice de colectare stabilite în acest scop sau la punctul de vânzare. Detaliile în acest sens sunt reglementate de legislația națională a țării respective. Simbolul coșului de gunoi barbat de pe produs, manualul de instrucțiuni sau ambalaj indică faptul că un produs este supus acestor reglementări. Prin reciclarea, reutilizarea sau alte forme de utilizare a dispozitivelor / bateriilor vechi, aduceți o contribuție importantă la protejarea mediului nostru.

AgfaPhoto este utilizat sub licența Agfa-Gevaert NV. Pentru acest produs, AgfaPhoto Holding GmbH (www.agfaphoto.com) a acordat o sublicență. Nici Agfa-Gevaert NV și nici AgfaPhoto Holding GmbH nu fabrică acest produs și nu oferă nicio garanție sau asistență pentru produs. Pentru informații despre service, asistență și garanție, contactați distribuitorul sau producătorul.

Date de contact:

Lupus Imaging & Media GmbH & Co. KG
Leichlingerstr. 14, D-40764 Langenfeld, Germania
www.lupus-imaging-media.com
Telefon: +49 217320890-0